

日付 Date	2024-07-27	名前 Name	Hiro Nakatani	サーキット TRACK NAME	飛騨高山モデウス
レース RACE	Formula Festa 2024	タイム BEST RECORD	Win	コンディション CONDITION	<input type="checkbox"/> カーペット CARPET <input checked="" type="checkbox"/> アスファルト ASPHALT <input type="checkbox"/> FEW <input checked="" type="checkbox"/> MIDDLE <input type="checkbox"/> MANY <input type="checkbox"/> 路面ギャップ TRACK GAP
天気 WEATHER	晴れ / 気温 TEMP °C / 湿度 HUMIDITY %	ベストラップ BEST LAP		路面温度 TRACK TEMP	LOW  HIGH

### ALUM. KNUCKLE アルミナックル

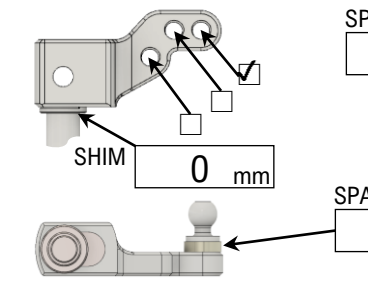

INLINE インライン  TRAIL トレール付

### FRONT AXLE フロントアクスル

### STEERING ARM ステアリングアーム

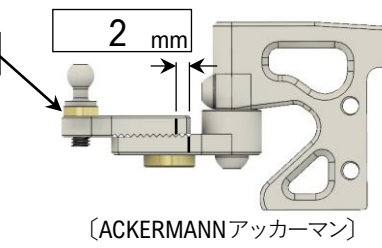

### FRONT SECTION フロントサスペンダー

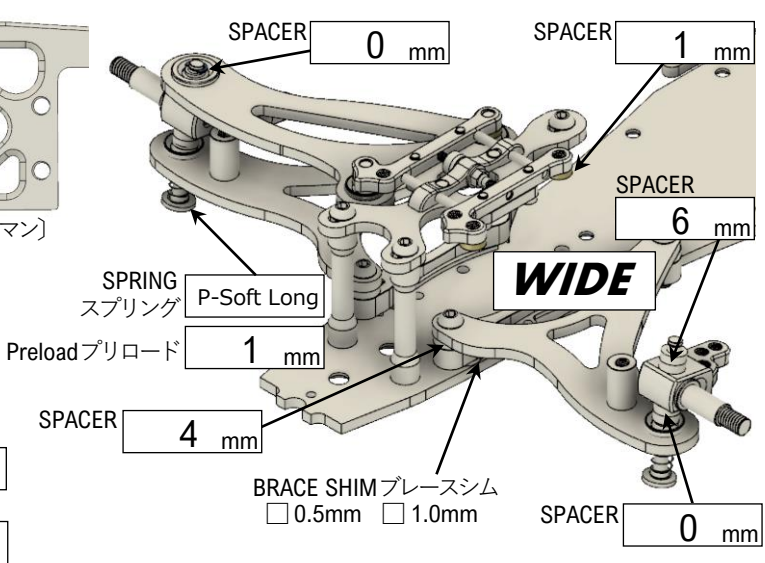

### FRONT WING フロントウイング

ZENナロー

### CENTER DAMPER センターダンパー

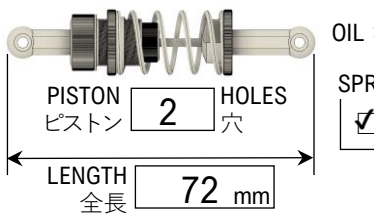

SPRING スプリング  S  M  H

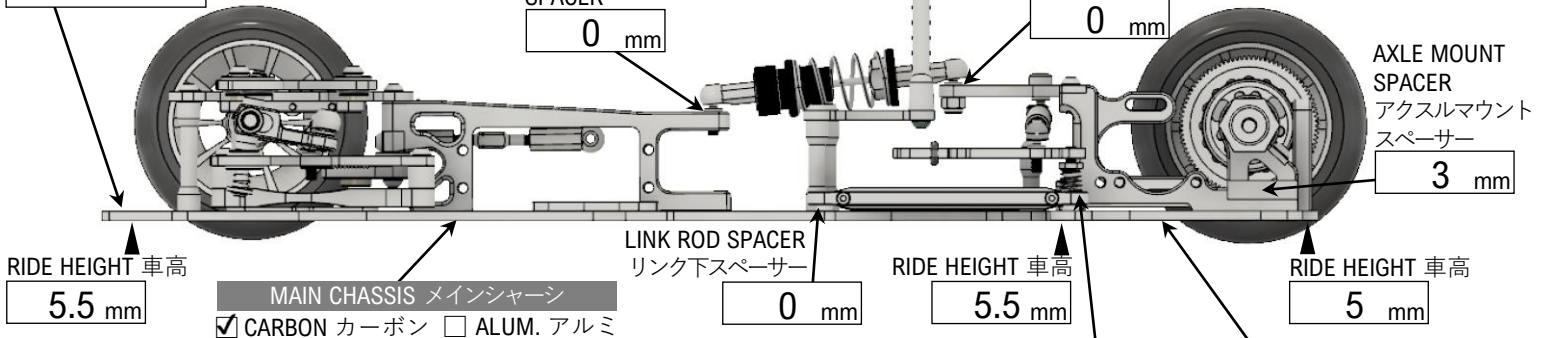

TOE トー角 0°  IN トーイン  OUT トーアウト

SIDE SPRING サイドスプリング PソフトII  
Preloadプリロード 0.5 mm

BOTTOM PLATE ボトムプレート  CARBON カーボン  ALUM. アルミ

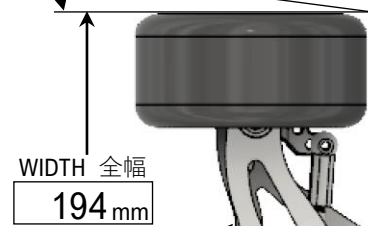

ROLL ADJ PLATE シャーシロールアジャストプレート  USE 有り  Don't USE 無し

TUBE GREASE グリス #10000

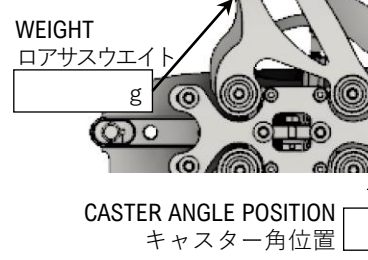
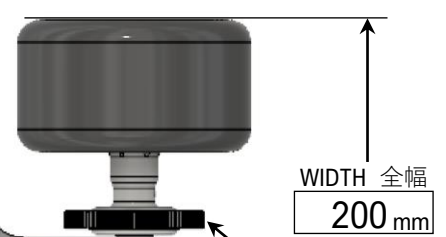

HOLE POSITION ダンパー取付ピボット位置

### REAR WING リヤウイング

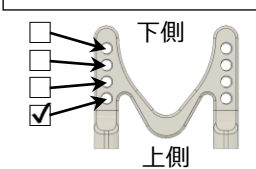

### TIRE SETTING タイヤセッティング

Front フロント  
TIRE 種類 ZENオメガ  
DIAMETER 直径 53.5 mm  
ADDITIVE グリップ剤  
ADDITIVE TIME 時間

Rear リヤ  
TIRE 種類 ZENオメガ  
DIAMETER 直径 56.5 mm  
ADDITIVE グリップ剤  
ADDITIVE TIME 時間

MOTOR モーター ファントム 21.5  
PINION GEA ビニオンギヤ 42T  
SPUR GEAR スパーギヤ 93T  
ESC アンプ HOBBY WING  
BODY ボディ HiroFactory PF24

ROTOR ローター  
ROLLOUT 指数  
FINAL RATIO ギヤ比 2.21 : 1  
BATTERY バッテリー  
TOTAL WEIGHT 全備重量

MEMO メモ ※近日発売のリヤウイングステー使用の為ウイングマウントは上下逆さまにて使用 ※フタバジャイロ AVCSゲイン31